



IPSiO SP 6220/6210/6100

クイックガイド

目次

1

各部の名称

2

用紙がつまったときの取り除きかた

3

困ったときには

4

消耗品の交換方法とご購入方法

5

主なメッセージ一覧

6

ご使用前に、この使用説明書を最後までよくお読みの上、正しくお使いください。
また、この使用説明書が必要になったとき、すぐに利用できるように保管してください。
安全に正しくお使いいただくために、操作の前には必ず『ハードウェアガイド』
「安全上のご注意」をお読みください。

目次

1	目次	● 目次	2
2	各部の名称	● 全体	3
		● 背面	4
		● 内部	5
		● 操作部	6
		● 画面	7
3	用紙が詰まったときの取り除きかた	● ヨウシミスフィード キュウシトレイ	9
		● ヨウシミスフィード ホンタイナイブ	10
		● ヨウシミスフィード ホンタイハイシグチ	12
		● ヨウシミスフィード リョウメンユニット (ウシロ)	15
4	困ったときには	● プリンターが動かないとき	17
		● 接続がうまくいかないとき	18
		● 思いどおりに印刷できないとき	19
5	消耗品の交換方法とご購入方法	● トナーカートリッジを交換する	21
		● 定期交換部品キットを交換するとき	23
		● 消耗品のご購入について	24
6	主なメッセージ一覧	● 状態表示メッセージ	25
		● エラーコードが表示されないメッセージ	26
		● エラーコードが表示されるメッセージ	29
		● お問い合わせ先	31

各部の名称

全 体

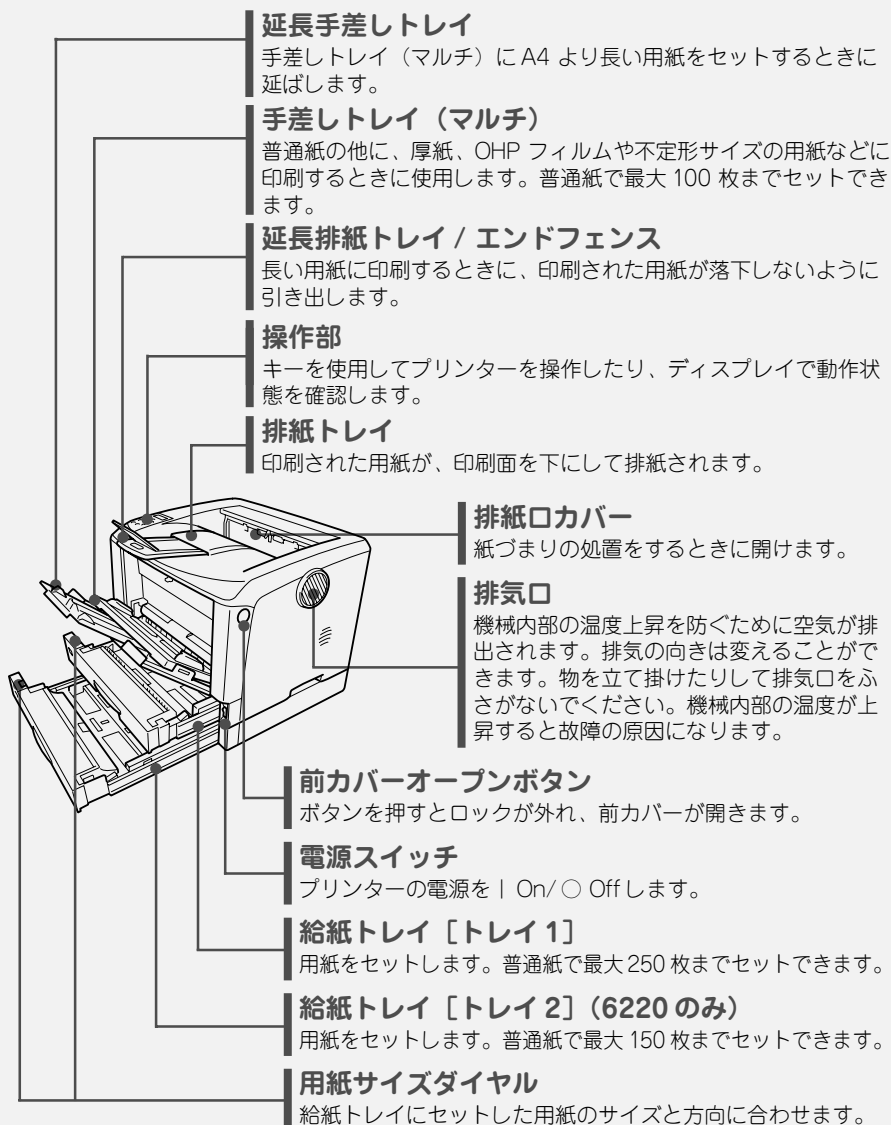

延長手差しトレイ

手差しトレイ (マルチ) に A4 より長い用紙をセットするときに延ばします。

手差しトレイ (マルチ)

普通紙の他に、厚紙、OHP フィルムや不定形サイズ of 用紙などに印刷するときに使用します。普通紙で最大 100 枚までセットできます。

延長排紙トレイ / エンドフェンス

長い用紙に印刷するときに、印刷された用紙が落下しないように引き出します。

操作部

キーを使用してプリンターを操作したり、ディスプレイで動作状態を確認します。

排紙トレイ

印刷された用紙が、印刷面を下にして排紙されます。

排紙口カバー

紙づまりの処置をするときに開けます。

排気口

機械内部の温度上昇を防ぐために空気が排出されます。排気の向きは変えることができます。物を立て掛けたりして排気口をふさがないでください。機械内部の温度が上昇すると故障の原因になります。

前カバーオープンボタン

ボタンを押すとロックが外れ、前カバーが開きます。

電源スイッチ

プリンターの電源を | On / ○ Off します。

給紙トレイ [トレイ 1]

用紙をセットします。普通紙で最大 250 枚までセットできます。

給紙トレイ [トレイ 2] (6220 のみ)

用紙をセットします。普通紙で最大 150 枚までセットできます。

用紙サイズダイヤル

給紙トレイにセットした用紙のサイズと方向に合わせます。

各部の名称

背面

電源ケーブル・本体電源コネクタ

プリンター本体の電源ケーブルを接続します。電源ケーブルの片方は、コンセントに差し込みます。

後ろカバー

定着ユニットを取り外すときや、両面印刷ユニットを取り付ける場合に、取り外します。

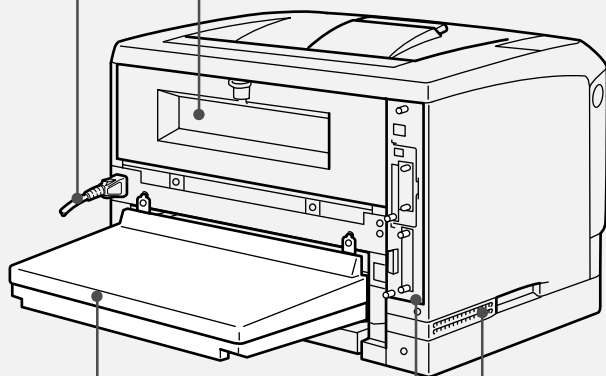

吸気口

機械内部の温度上昇を防ぐための空気の取り入れ口です。物を立て掛けたりして吸気口をふさがないでください。機械内部の温度が上昇すると故障の原因になります。

コントローラーボード

SDRAM モジュールや拡張HDD を取り付けられます。パラレルインターフェースケーブルやUSB ケーブル、イーサネットケーブルなどを各コネクタに接続します。

給紙トレイカバー

給紙トレイの延長トレイを引き出しているときに取り付けます。両面印刷ユニットを使用する場合は、取り付けられません。

内 部

トナーカートリッジ

トナーと感光体が一体化しているカートリッジです。トナーカートリッジ交換のメッセージが表示されたら交換します。(トナーカートリッジは点線で表示されています。)

転写ローラー

「テイキメンテナンスジキ」というメッセージが表示されたら交換します。転写ローラーは定期交換部品キットに含まれません。定期交換部品キット交換の際は、サービス実施店に連絡して、交換を依頼してください。

転写ローラーカバー

転写ローラーを交換するときに開けます。

レジストローラー

用紙を送るための金属製のローラーです。トナーカートリッジを交換するときなどに周辺の紙粉を清掃します。

ガイド板

紙づまりの処置をするときに開けます。

前カバー

トナーカートリッジやメンテナンス部品の交換、紙づまりの処置をするときに開けます。

定着ユニット固定レバー

定着ユニットを取り外すときに、左右のレバーを上げます。

定着ユニット

トナーを用紙に定着させるためのユニットです。「テイキメンテナンスジキ」というメッセージが表示されたら交換します。定着ユニットは定期交換部品キットに含まれます。定期交換部品キット交換の際は、サービス実施店に連絡して、交換を依頼してください。

封筒レバー

封筒印刷時にしわが発生する場合に使用します。本レバーを操作することで印刷状態が改善されることがあります。詳しくは、「ハードウェアガイド」を参照してください。

各部の名称

操作部

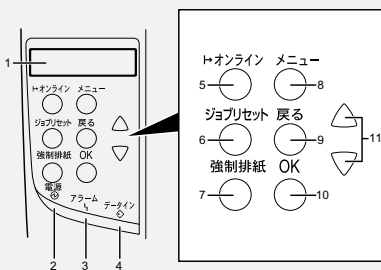

2

1 画面

プリンターの状態やエラーメッセージが表示されます。
省エネモードに移行すると、バックライトが消灯します。

2 電源ランプ (Power)

電源が入っているときに点灯します。ただし、省エネモードになっているときは消灯します。

3 アラームランプ (Alert)

エラーが発生しているときに点灯します。ディスプレイでエラーの内容を確認して対処してください。封筒レバーを下げた状態になっている時も点灯します。

4 データインランプ (DataIn)

パソコンから送られたデータを受信しているときに点滅します。印刷待ちのデータがあるときは点灯します。

5 オンラインランプ / [オンライン] キー (Online)

プリンターが「オンライン状態」か「オフライン状態」かを示し、キーを押すことでオンラインとオフラインを切り替えることができます。オンライン状態はパソコンからのデータを受信できる状態でランプは点灯します。オフライン状態はパソコンからデータを受信できない状態でランプは消灯します。各種の設定中に [オンライン] キーを押すと、通常の画面に戻ります。

6 [ジョブリセット] キー (JobReset)

印刷中または受信中のデータを取り消すときに使用します。

7 [強制排紙] キー (Form Feed)

オフライン状態のときはプリンター内に残っているデータを強制的に印刷します。オンライン状態のときに送られたデータの用紙サイズや用紙種類が、実際にセットされている用紙サイズや用紙種類と合わなかった場合に、強制的に印刷することができます。

8 [メニュー] キー (Menu)

操作部で行うプリンターに関するすべての設定は、このボタンを押してメニュー内部で行います。

9 [戻る] キー (Escape)

設定を有効にせずに上位の階層に戻るとき、またはメニューから通常表示に戻るときに使用します。

10 [OK] キー (# or Enter)

設定や設定値を確定させるとき、または下位の階層に移動するときに使用します。

11 [▲] [▼] キー

表示画面をスクロールさせるとき、または設定値を増減させるときに使用します。キーを押し続けると、表示が早くスクロールしたり、数値が 10 倍の単位で増減したりします。

補足

- 各キー名称の後ろに画面を英語表示したときの英語名称を記載しています。表示言語メニューの切り替えについては、『ソフトウェアガイド』「表示言語メニュー」を参照してください。

参照

- 『ソフトウェアガイド』「表示言語メニュー」

画面

操作部の画面について説明します。画面には操作の状態、メッセージや機能のメニューが表示されます。

待機画面と印刷中画面

上が待機画面、下が印刷中の画面です。印刷中に[ジョブリセット]キーを押すと印刷を中止します。

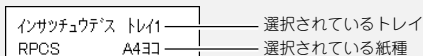
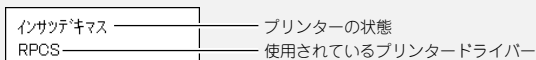

メニュー画面の操作

[メニュー]キーを押すと最初に下のようなメニュー画面が表示されます。[▼][▲]キーで目的のメニュー項目を表示させ、[OK]キーを押すとそのメニュー項目の階層に移動します。

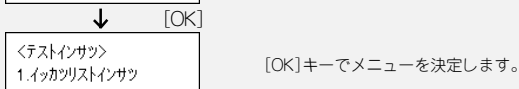
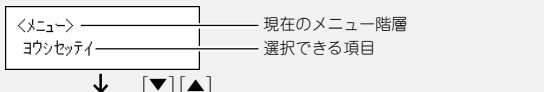

設定値を入力する場合

IPv4 アドレスや不定形サイズなどの設定値を入力する場合は、[▼][▲]キーで設定値を増減させ、[OK]キーを押して確定させます。

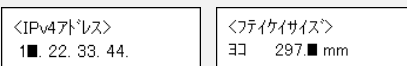

エラーメッセージが表示された場合

送信データとプリンター側の設定が一致していないときに表示される、エラーメッセージを例に説明します。この場合、[ジョブリセット]キーを押すと印刷を中止し、[強制排紙]キーを押すとどのトレイから印刷するかが選択できます。[OK]キーを押すと選択したトレイから印刷します。

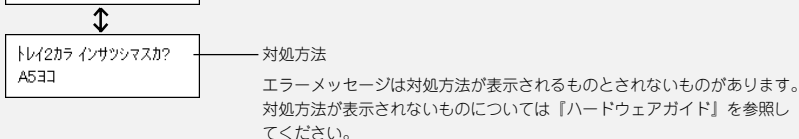
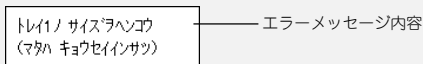

用紙がつまったときの取り除きかた

用紙がつまったとき

プリンターに用紙がつまったときは、ディスプレイにエラーメッセージとつまっている場所が表示されます。紙づまりの位置を確認し、用紙を取り除いてください。

⚠ 注意



- 機械内部には高温の部分があります。「高温注意」のラベルの貼ってある周辺には触れないでください。やけどの原因になります。



- 紙づまりの処置やトナー（使用済みトナーを含む）を補給または交換するときは、トナーで衣服や手などを汚さないように注意してください。トナーが手などの皮膚についた場合は、石鹸水でよく洗い流してください。
- 衣服についた場合は、冷水で洗い流してください。温水で洗うなど加熱するとトナーが布に染み付き、汚れが取れなくなることがあります。

★ 重要

- 用紙を取り除くときは電源を切らないでください。電源を切ると設定した機能や数値が取り消されます。
- 用紙はやぶれないように確実に取り除いてください。本体内部に紙片が残ると、再び用紙がつまったり、故障の原因になります。
- 何度も用紙がつまるときは、以下の原因が考えられます。
 - 用紙サイズダイヤルまたは操作部の設定と、セットした用紙のサイズ・方向が合っていない。
 - 給紙トレイの用紙ガイドの位置がずれている。
 - フリクションパッドや給紙コロが汚れている。
- つまった用紙にはトナーが付着しています。手や衣服などに触れると汚れますのでご注意ください。
- 上記の内容を確認した上でも用紙がつまるときはサービス実施店に連絡してください。

「ヨウシミスフィード キュウシトレイ」の場合

「ヨウシミスフィード キュウシトレイ」が表示されたときの対処方法について説明します。本体給紙トレイの用紙を取り除いてください。

- 1 給紙トレイを止まるまで引き出し、つままった用紙を取り除きます。

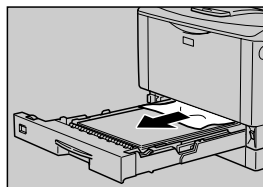

- 2 給紙トレイを奥までゆっくりと押し込みます。

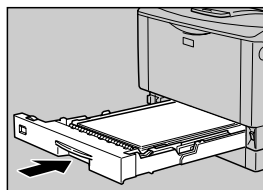

- 3 前カバーを一度開けて、閉めます。

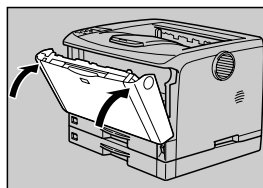

↓ 補足

- 前カバーの開閉を行わないとエラーは解除されません。

3

用紙がつまったときの取り除きかた

「ヨウシミスフィード ホンタイナイブ」の場合

「ヨウシミスフィード ホンタイナイブ」が表示されたときの対処方法について説明します。本体内部の用紙を取り除いてください。

★重要

- つまった用紙を勢いよく引っ張ると用紙が破れ、本機内部に紙片が残る可能性があります。
- 手差しトレイ（マルチ）から印刷しているときに「ヨウシミスフィード ホンタイナイブ」が表示されたときは、手差しトレイ（マルチ）にセットしてある用紙を取り除いて、手差しトレイ（マルチ）を閉めてから前カバーを開閉させてください。

- 1 前カバーオープンボタンを押して前カバーを開けます。

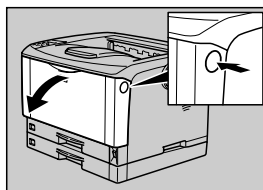

- 2 トナーカートリッジの取っ手を持ち、少し持ち上げながら手前に引き抜きます。

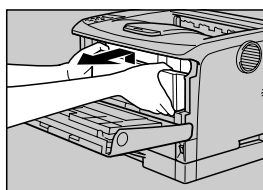

↓補足

- トナーカートリッジを置くときは、机などの平らで突起物などのない場所を選んでください。
- トナーカートリッジは、斜めに立て掛けたり逆さまにしないでください。

- 3 トナーが手に付着しないようにガイド板を上げて(1)、用紙の両端を持って内部からつまった用紙を取り除きます(2)。

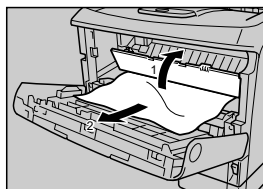

-
- 4** トナーカートリッジの取っ手を持ち、
プリンター内部に押し込みます。

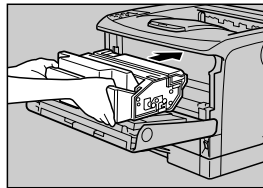

-
- 5** 奥に突き当たったところで、トナー
カートリッジを押し下げます。

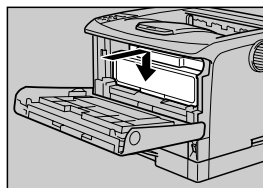

-
- 6** 前カバーを閉めます。

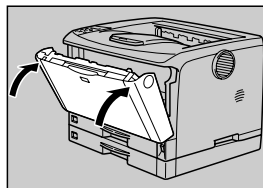

3

用紙がつまったときの取り除きかた

「ヨウシミスフィード ホンタイハイシグチ」の場合
「ヨウシミスフィード ホンタイハイシグチ」が表示されたときの対処方法
について説明します。排紙口の用紙を取り除いてください。

⚠ 注意



- 機械内部には高温の部分があります。「高温注意」のラベルの貼ってある周辺には触れないでください。やけどの原因になります。



- 定着ユニットは高温になります。定着ユニットを取り外す際は、後ろカバーを開けてから（両面ユニットを引き出してから）1 時間以上待ち、定着ユニットが常温になってから行ってください。やけどの原因になります。

★重要

- つまった用紙を勢いよく引っ張ると用紙が破れ、本機内部に紙片が残る可能性がありますので、ゆっくり引き抜いてください。

3

1 排紙口カバーを開けます。

「OPEN」の矢印の方向（手前）に引き上げると開きます。

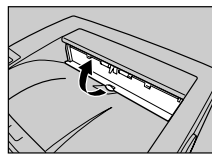

2 用紙を取り除きます。

用紙は無理に引き抜かないでください。つまった用紙を取り除けた場合は、手順 15 に進みます。

つまった用紙が取り除けない場合や見当たらない場合は、排紙口カバーを開いたまま、用紙を背面から取り除きます。

両面印刷ユニットを取り付けている場合は、手順 5 へ進んでください。

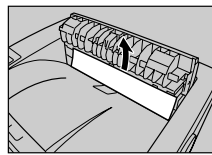

3 本機の後ろカバーを開けます。

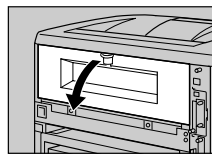

- 4** 後ろカバーを水平方向に取り外します。
手順 7 へ進んでください。

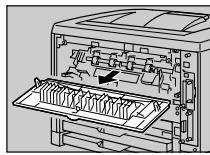

- 5** 両面印刷ユニットを取り付けている場合は、両面印刷ユニット側面のレバーを押し下げ(1)、両面印刷ユニットを止まる位置まで引き出します(2)。

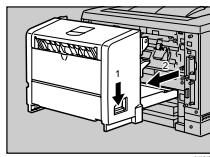

- 6** 両面印刷ユニット底板のレバーを押して(1)両面印刷ユニットを本機から引き抜きます(2)。

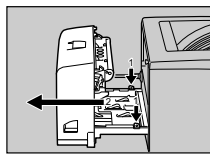

- 7** 定着ユニット固定レバーを上げてロックを解除します。

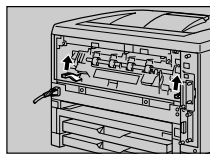

- 8** 定着ユニットを取り出します。

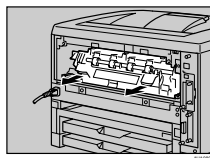

- 9** カバーを開いて、つまっている用紙を取り除きます。

用紙を取り除いた後、カバーを閉めます。

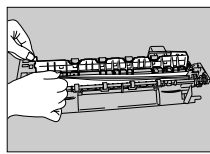

★重要

- 定着ユニットの金属部は高温ですので触らないでください。やけどの原因になります。

用紙がつまったときの取り除きかた

- 10** 定着ユニットをプリンター内部にセットします。

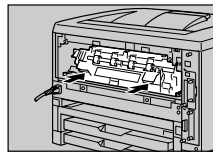

- 11** 定着ユニット固定レバーをカチッと音がするまで、押し下げます。

両面印刷ユニットを取り付けている場合は、手順 14 へ進んでください。

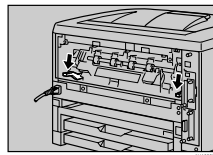

- 12** プリンター内部に沿わせて、後ろカバートを水平方向にセットします。

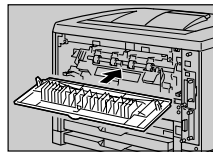

- 13** 本機の後ろカバーを閉めます。

手順 15 へ進んでください。

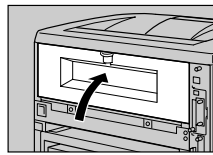

- 14** 電源ケーブルを両面印刷ユニット側面の溝に沿わせて、両面印刷ユニットを本機背面のレールに差し込みます。

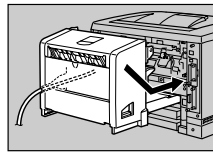

- 15** 排紙口カバーをカチッと音がするまで押し戻します。

つまった用紙が見当たらないときや、エラーメッセージが消えないときは、本体内部に用紙が残っている可能性があります。本体内部につまった紙がないか確認してください。

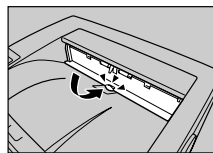

「ヨウシミスフィード リョウメニューユニット (ウシロ)」の場合「ヨウシミスフィード リョウメニューユニット (ウシロ)」が表示されたときの対処方法について説明します。両面印刷ユニットにつまった用紙を取り除いてください。

⚠ 注意



- 機械内部には高温の部分があります。「高温注意」のラベルの貼ってある周辺には触れないでください。やけどの原因になります。

★重要

- つまった用紙を勢いよく引っ張ると用紙が破れ、本機内部に紙片が残る可能性がありますので、ゆっくり引き抜いてください。
- A5 横の用紙については、両面印刷ユニットを引き出しても用紙が取り除けないことがあります。この場合は反対側の本体給紙トレイを引き抜いて、用紙を取り除いてください。

1 両面印刷ユニット後ろカバーを開けます。

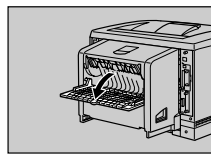

2 両面印刷ユニット後ろカバーの内部につまっている用紙を取り除きます。

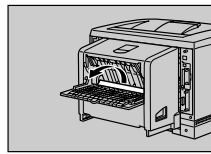

3 両面印刷ユニット後ろカバーを閉めます。

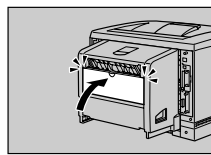

3

用紙がつまったときの取り除きかた

- 4** レバーを引き上げて(1)、両面印刷ユニットカバーを開けます(2)。

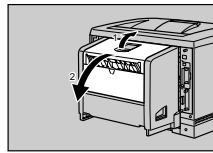

- 5** 両面印刷ユニットカバーの内部につまっている用紙を取り除きます。

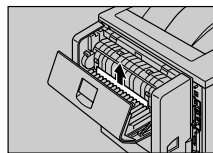

- 6** 両面印刷ユニットカバーを閉めます。

つまった用紙をすべて取り除けた場合は、エラーメッセージの表示が消えます。エラーメッセージの表示が消えない場合は、次の手順へ進んでください。

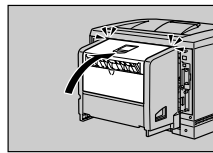

- 7** 両面印刷ユニット側面のレバーを押し下げ(1)、両面印刷ユニットを止まる位置まで引き出します(2)。

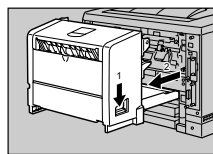

- 8** ガイド板を起こして用紙を取り除きます。



- 9** 両面印刷ユニットを本機にしっかりと押し込みます。

エラーメッセージが消えない場合は、本体内部に用紙が残っている可能性があります。本体内部につまった紙がないか確認してください。

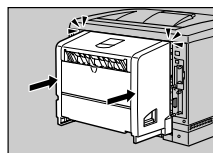

困ったときには

プリンターが動かないとき

プリンターが動作しなかったり、印刷がはじまらないときは、以下の原因が考えられます。該当項目を参照してください。

□ 電源プラグがコンセントに差し込まれていますか？

- 電源プラグがコンセントに確実に差し込まれていることを確認した後、電源スイッチを「On」にしてください。

□ プリンターとパソコンがきちんと接続されていますか？

- インターフェースケーブルがパソコン、プリンターのコントローラーボードにしっかりと接続されていることを確認してください。
- プリンターのネットワーク設定が正しく設定されているか確認してください。
⇒『ハードウェアガイド』『パソコンとの接続』、「インターフェース設定」を参照してください。
- 付属の CD-ROM からプリンタードライバーをインストールしてください。
⇒『ソフトウェアガイド』『プリンタードライバーのインストール (TCP/IP)』または「プリンタードライバーのインストール (IPP)」を参照してください。

□ 操作部のランプが点灯していますか？

- オンラインランプが点灯していないときは、オンラインキーを押して、オンラインランプを点灯させてください。
- アラームランプが点灯しているときは、画面のメッセージを確認して、エラーの対処をしてください。
⇒P.6「操作部」、P.25「主なメッセージ一覧」を参照してください。

□ 用紙がセットされていますか？

- 給紙トレイや手差しトレイ(マルチ)に用紙がセットされているか確認してください。
⇒『ハードウェアガイド』『用紙をセットするとき』を参照してください。

□ コントローラーボードがきちんとセットされていますか？

- コントローラーボードを引き抜いた場合、その取り付けに注意してください。コントローラーボードを取り付けるときは、取り付け口の上下のレールに合わせて、確実にプリンター本体に押し込んでください。

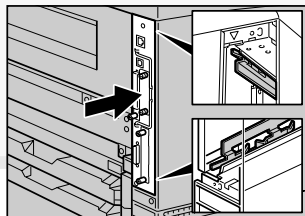

困ったときには

接続がうまくいかないとき

イーサネットケーブルやUSBケーブルを使用して印刷できない場合は、以下の原因が考えられます。該当項目を参照してください。

イーサネット接続の場合

イーサネットケーブルがプリンターのイーサネットポートに接続されていますか？

⇒『ハードウェアガイド』「イーサネットケーブルで接続する」を参照してください。

ネットワーク設定が正しく設定されていますか？

●プリンターのIPv4アドレスやIPv4サブネットマスク、有効プロトコルなどの設定項目が、操作部の「ネットワーク設定」メニューで正しく設定されているか確認してください。

⇒『ハードウェアガイド』「イーサネットを使用する」を参照してください。

ポートが正しく設定されていますか？

●プリンタードライバのインストール時、またはプリンタードライバの [ポート] タブで印刷ポートを設定してください。印刷ポートにはRidoc IO Naviポートを推奨しています。

⇒『ソフトウェアガイド』「Ridoc IO Naviポートを使う」を参照してください。

USB 接続の場合

USB ケーブルがプリンターの USB ポートに接続されていますか？

⇒『ハードウェアガイド』「USB ケーブルで接続する」を参照してください。

プリンターが自動認識されない、または不正なデバイスとして認識されていませんか？

●プリンターが自動認識されない場合は、本機の電源を○ Offにしてケーブルを再接続してください。

●Windowsのデバイスマネージャーで、プリンターが「不正なデバイス」として認識されていないか確認してください。

●Windows Meをお使いの場合は、リコーのホームページ (<http://www.ricoh.co.jp/>) から「USB Printing Support」プログラムをダウンロードする必要があります。

⇒『ソフトウェアガイド』「USB 接続がうまくいかないとき」を参照してください。

ポートが正しく設定されていますか？

●プリンタードライバのインストール時、またはプリンタードライバの [ポート] タブで印刷ポートを設定してください。

⇒『ソフトウェアガイド』「USB 接続」を参照してください。

思いどおりに印刷できないとき

何度も用紙がつかまったり、印刷結果がかすれていたり・・・思いどおりに印刷できないときは、以下の原因が考えられます。該当項目を参照してください。

何度も用紙がつかまるとき

□ 用紙が正しくセットされていますか？

- トレイに正しく用紙がセットされていないと紙づまりの原因になります。用紙ガイドを確認してください。
- 規定数を超えた枚数や厚紙などでは、給紙しづらくなりますので、セットする枚数を減らしてみてください。
- 用紙の裁断面にバリ（紙を裁断したときにできた返し）や曲がりなどがある場合は、それらを整えてから用紙をセットしてください。
- 用紙のセット方向（縦／横）を変えたり、用紙を裏返してセットし直すと紙づまりが解消できることがあります。お試しください。
- セットした用紙と操作部の設定が合っていないと、用紙の裏面が汚れたり、紙づまりの原因になります。

⇒『ハードウェアガイド』「用紙をセットする」を参照してください。

印字が汚いとき

□ トナーカートリッジに衝撃を与えたり、振ってはいませんか？

- トナーシールを引き抜いた後でトナーカートリッジに振動を与えると、印刷面に汚れが出たり、トナーこぼれや故障の原因になります。誤ってトナーカートリッジを振ってしまったときは、印刷面に汚れが出なくなるまで（50枚程度）印刷を繰り返してください。

⇒P.21「トナーカートリッジを交換する」を参照してください。

□ 印刷濃度が適切に調整されていますか？

- 印刷面全体がかすれる場合は、印刷濃度を調整してください。
- ⇒『ハードウェアガイド』「印刷濃度を調整する」を参照してください。

□ 用紙が正しくセットされていますか？

- セットした用紙とプリンタードライバーの設定が合っていないと、トナーの定着が悪く用紙が汚れたり、紙づまりの原因になります。

⇒『ハードウェアガイド』「用紙をセットする」を参照してください。

困ったときには

意図しない文字などが印刷されるとき

□ プリンタードライバーが正しく設定されていますか？

- 文字化けしたり文字が抜けて印刷される場合は、プリンタプロパティの印刷品質タブのユーザー設定-その他で、TrueType フォントをイメージに置換を有効にして印刷してください。
- グラフィックデータが印刷できなかったり、正しく印刷されない場合は、解像度を変更して印刷してください。
- プリンタプロパティのポート設定の構成でスプール形式をRAWからEMFやLPRにして印刷してみてください。

⇒プリンタードライバーのヘルプを参照してください。

□ プリンタードライバーは最新のバージョンですか？

- プリンタードライバーを最新にバージョンアップすることで、トラブルを解決できる場合があります。最新のプリンタードライバーにバージョンアップするときは、新しいプリンタードライバーを入手して、古いプリンタードライバーを削除してからインストールしてください。最新のプリンタードライバーは、インターネットのリコーホームページから入手できます。

<http://www.ricoh.co.jp/download/index.html>

印刷速度が遅いとき

□ プリンタードライバーが正しく設定されていますか？

- プリンタプロパティのポート設定の構成でスプール形式をRAWからEMFやLPRにして印刷してみてください。

⇒プリンタードライバーのヘルプを参照してください。

□ 搭載メモリーが不足していませんか？

- 搭載メモリーを増設してください（複数ページ印刷時に有効です）。
- ⇒『ハードウェアガイド』『SDRAM モジュールを取り付ける』を参照してください。

目 参照

- 「困ったときには」でのチェックが終わりましたら、プリンターの動作確認やパソコンとの接続確認としてテスト印刷を行ってください。テスト印刷については、『かんたんセットアップ』『7. テスト印刷する』、『ソフトウェアガイド』『テスト印刷メニュー』を参照してください。
- 困ったときの対処方法については、『ハードウェアガイド』『印刷がはじまらないとき』『思いどおりに印刷できないとき』、またはプリンタードライバーのヘルプを参照してください。

消耗品の交換方法とご購入方法

トナーカートリッジを交換する

⚠ 警告



- トナー(使用済みトナーを含む)または、トナーの入った容器や感光体ユニットを火中に投入しないでください。トナー粉がはねて、やけどの原因になります。



- トナー(使用済みトナーを含む)または、トナーの入った容器は、火気のある場所に保管しないでください。引火して、やけどや火災の原因になります。

⚠ 注意



- トナー(使用済みトナーを含む)または、トナーの入った容器は、子供の手に触れないようにしてください。もし子供が誤ってトナーを飲み込んだ場合は、直ちに医師の診断を受けてください。
- トナー(使用済みトナーを含む)を吸い込んだ場合は、多量の水でうがいをし、空気の新鮮な場所に移動してください。必要に応じて医師の診断を受けてください。
- トナー(使用済みトナーを含む)が手などの皮膚についた場合は、石鹸水でよく洗い流してください。
- トナー(使用済みトナーを含む)が目に入った場合は、直ちに大量の水で洗浄してください。必要に応じて医師の診断を受けてください。
- トナー(使用済みトナーを含む)を飲み込んだ場合は、胃の内容物を大量の水で希釈してください。必要に応じて医師の診断を受けてください。
- 紙つまりの処置やトナー(使用済みトナーを含む)を補給または交換するときは、トナーで衣服や手などを汚さないように注意してください。トナーが手などの皮膚についた場合は、石鹸水でよく洗い流してください。
- 衣服についた場合は、冷水で洗い流してください。温水で洗うなど加熱するとトナーが布に染み付き、汚れが取れなくなることがあります。

操作部に次のメッセージが表示されたときは、トナーカートリッジの寿命が近づいています。新しいトナーカートリッジを用意してください。

次のメッセージが表示されてから「カートリッジ コウカン」または、「カートリッジ ヲコウカンシテクダサイ」が表示されるまでの印刷可能枚数の目安は 200 枚です。

- カートリッジヨウイ

操作部に次のメッセージが表示されたときは、トナーカートリッジの寿命です。印刷面にかすれ、スジ、汚れが出たときは、新しいトナーカートリッジに交換してください。

- カートリッジコウカン

また、次のメッセージが表示されたときは、印刷が停止します。トナーがなくなったか、トナーカートリッジの寿命によって機器本体の故障原因になる可能性があるため、新しいトナーカートリッジに交換してください。

- カートリッジヲコウカンシテクダサイ

消耗品の交換方法とご購入方法

- 1** 前カバーオープンボタンを押して前カバーを開けます。

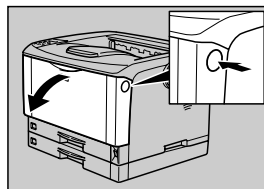

- 2** トナーカートリッジの取っ手を持ち、少し持ち上げながら手前に引き抜きます。

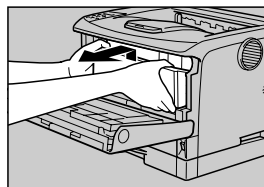

- 3** 金属製のレジストローラーの位置を目安に、水を固く絞った布でレジストローラー周辺の紙粉を拭きとります。

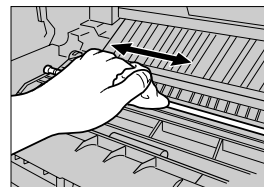

5

- 4** 新しいトナーカートリッジを梱包箱から取り出します。

- 5** トナーカートリッジを水平な場所に置き、片手を添えながらトナーシールを2本水平に引き抜きます。

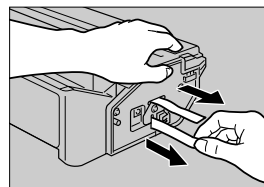

★重要

- トナーカートリッジを振ったり、衝撃を与えたりしないでください。印刷面の汚れや、トナーこぼれ、故障の原因になります。
- 手や衣服を汚さないように注意してください。

- 6** トナーカートリッジの取っ手を持ち、
プリンター内部に押し込みます。

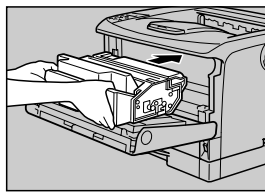

AJAK003

- 7** 奥に突き当たったところで、トナー
カートリッジを押し下げます。

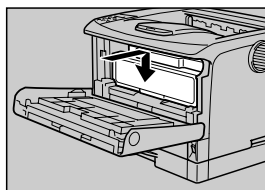

AJAK015

- 8** 前カバーを閉めます。

定期交換部品キットを交換するとき

操作部に次のメッセージが表示されたときは、定期交換部品キット（フリクションパッド、給紙コロ、転写ローラー、定着ユニット）の交換時期です。サービス実施店に連絡してください。

- テイキメンテナンスジキ

5

消耗品の交換方法とご購入方法

消耗品のご購入について

消耗品のご購入については、本機をお買い上げの販売店へご連絡ください。または、インターネットで簡単にご注文できる、便利なNetRICOHをご利用ください。



消耗品一覧

商品名	商品コード	印刷可能ページ数
IPSiO SP トナーカートリッジ 6100	515316	約 6,000 ページ
IPSiO SP トナーカートリッジ 6100H	515317	約 15,000 ページ

④ 補足

- トナーカートリッジの寿命は、トナーの残量およびカートリッジ部品の消耗度合いで決まります。実際の印刷可能ページ数は、印刷する用紙の種類・サイズ、セット方向、印刷内容、一度に印刷する枚数、環境条件によって異なります。トナーカートリッジは使用期間によっても劣化するため、上記目安より早く交換が必要になる場合があります。
- トナーカートリッジ（消耗品）は保証対象外です。ただし、ご購入になった時点で不具合があった場合は購入された販売店までご連絡ください。
- トナーカートリッジの寿命は、A4 サイズで、「ISO/IEC 19752」に準拠し、印字濃度が工場出荷初期設定値の場合です。「ISO/IEC 19752」とは、国際標準化機構（International Organization for Standardization）より発行された「印字可能枚数の測定方法」に関する国際標準です。
- 消耗品のご購入は最寄りの販売店にご連絡ください。

5

使用済みカートリッジの回収について

弊社では、環境保全を優先課題の一つとし、使用済み製品の回収・リサイクルを積極的に行っております。複数の回収方法を用意しておりますので、回収にご協力ください。なお、回収方法の詳細は下記のホームページをご覧ください。
<http://www.ricoh.co.jp/ecology/recycle/toner/index.html>

主なメッセージ一覧

ここでは主なメッセージについて説明しています。その他のメッセージが表示されたときは、『ハードウェアガイド』「困ったときには」を参照してください。

補足

- 「エラーコードが表示されるメッセージ」(P.29) は、システム設定メニューの「エラーヒョウジセッテイ」を「スベテヒョウジ」に設定すると、画面に表示されるようになります。
- 省エネモード中にエラーが発生した場合は、エラーメッセージは表示されません。
- エラーメッセージが表示されたまま省エネモードに移行すると、エラーの対処を行ってもメッセージは消えません。その場合は操作部のいずれかのボタンを押して、省エネモードを解除してください。

参照

- 『ハードウェアガイド』「困ったときには」

状態表示メッセージ

メッセージ/交互表示されるメッセージ		原因・対処方法・参照先
ア行	ウェイティング	データ待ちの状態です。しばらくお待ちください。
	オフライン	オフライン状態です。印刷を実行するときは、[オンライン] キーを押して、オンライン状態にしてください。
	オマチクダサイ	準備中またはトナー補給中です。「インサツデキマス」と表示されるまでお待ちください。
サ行	ジョブリセットチュウ	印刷ジョブをリセット中です。「インサツデキマス」と表示されるまでお待ちください。

主なメッセージ一覧

エラーコードが表示されないメッセージ (50音順)

メッセージ / 交互表示されるメッセージ		原因・対処方法・参照先
カ行	カートリッジ コウカン	トナーカートリッジが寿命になりました。印刷面にかすれ、スジ、汚れ等が出たときは、新しいトナーカートリッジに交換してください。詳しくは、P.21「トナーカートリッジを交換する」を参照してください。
	カートリッジ ヨウイ	トナーカートリッジの寿命に近づいています。新しいトナーカートリッジを用意してください。詳しくは、P.21「トナーカートリッジを交換する」、P.24「消耗品のご購入について」を参照してください。
	カートリッジヲコウカンシテクダサイ	トナーカートリッジは使用できません。新しいトナーカートリッジに交換してください。詳しくは、P.21「トナーカートリッジを交換する」を参照してください。
	キョウセイインサツマタハジョブリセットシテクダサイ / (用紙サイズ) (用紙種類)	自動選択の対象となるトレイに、プリンタードライバーや操作部で指定した用紙サイズ、用紙種類と一致するトレイがありません。任意のトレイを選び指定した用紙をセットしてください。用紙のセットについては、『ハードウェアガイド』「用紙のセット」を参照してください。
サ行	サービスコール ECデンゲン サイトウニユウ / ナオラナイバアイハレンラクシテクダサイ	本機の内部で通信エラーが発生しました。電源を入れ直してください。それでも同じメッセージが表示される場合は、サービス実施店に連絡してください。
	サービスコール XXX-Xデンゲン サイトウニユウ / ナオラナイバアイハレンラクシテクダサイ	故障の可能性があります。電源を入れ直してください。それでも同じメッセージが表示される場合は、サービス実施店に連絡してください。その際、エラーコード (XXX-Xの部分) も連絡してください。
タ行	テイキメンテナンスジキ	定期交換部品の交換時期になりました。サービス実施店に連絡してください。

メッセージ / 交互表示されるメッセージ		原因・対処方法・参照先
タ行	トレイ#ノ サイズヨヘンコウ (マタハ キョウセイインサツ) / (用紙サイズ) (用紙種類)	表示されたトレイ# (1~4、テサシ) の用紙のサイズまたは種類が、プリンタードライバーや操作部で指定した用紙のサイズまたは種類と異なります。表示されたトレイに必要なサイズ/種類の用紙をセットした上で、操作部または用紙サイズダイヤルで用紙サイズ、用紙種類を設定し直してください。その後、印刷が始まります。給紙トレイを変更して印刷する場合は、【強制排紙】キーを、送信データを取り消すときは【ジョプリセット】キーを押してください。
	トレイ#ノ セッテイヘンコウ (マタハ キョウセイインサツ) / (用紙サイズ) (用紙種類)	
ハ行	ハッチュウシツパイ	消耗品の自動発注に失敗しました。電源を入れ直してください。それでも同じメッセージが表示される場合は、サービス実施店に連絡してください。
	フウトウレバーカクニン	封筒レバーの位置が封筒使用時の位置にあります。封筒に印刷を行う場合以外は、封筒レバーを通常の位置に戻してください。詳しくは、『ハードウェアガイド』『封筒レバーの操作』を参照してください。
	ブンショガアリマセン	試し印刷または機密印刷の対象となる送信データがありません。送信したデータを確認してください。
ヤ行	ヨウシガアリマセン	指定したトレイに用紙がセットされていません。用紙をセットしてください。用紙のセットについては、『ハードウェアガイド』『用紙のセット』を参照してください。

主なメッセージ一覧

メッセージ / 交互表示されるメッセージ	原因・対処方法・参照先
<p>ヤ行</p> <p>ヨウシサイズガチガイマス キョウセイハイシキー / (用紙サイズ) (用紙種類) ↓ ヨウシヲ セットシナオシテ OK キーヲ オシテクダサイ / (用紙サイズ) (用紙種類)</p>	<p>用紙サイズダイヤルの設定と実際に通紙した用紙サイズが一致していません。エラーと表示された給紙トレイの給紙サイズと用紙サイズダイヤルの設定が一致するように合わせてください。その後、[OK] キーを押すと、印刷が始まります。</p>
<p>ヨウシミスフィード キュウシトレイ / キュウシトレイヲヒキダシテ ヨウシヲトリノゾイテクダサイ</p>	<p>プリンター本体の給紙部で紙づまり、または用紙の不送りが発生しました。本体給紙トレイを引き出して用紙を取り除いてください。詳しくは、P.9の対処方法を参照してください。</p>
<p>ヨウシミスフィード ホンタイナイブ / マエカバーヲアケテ ヨウシヲトリノゾイテクダサイ</p>	<p>プリンター本体の内部、または手差しトレイ（マルチ）で紙づまりが発生しました。前カバーを開けてトナーカートリッジをいったん取りだし、用紙を取り除いてください。または、手差しトレイ（マルチ）にセットしてある用紙を一度取り除いて、手差しトレイ（マルチ）を閉めてから前カバーを開閉させてください。詳しくは、P.10の対処方法を参照してください。</p>
<p>ヨウシミスフィード ホンタイハイシグチ / ハイシグチカバーヲアケテ ヨウシヲトリノゾイテクダサイ</p>	<p>プリンター本体の排紙部で紙づまりが発生しました。排紙口カバーを開けて、用紙を取り除いてください。詳しくは、P.12の対処方法を参照してください。</p>
<p>ヨウシミスフィード リョウメンユニット (ウシロ) / リョウメンユニットカバーヲアケテ ヨウシヲトリノゾイテクダサイ</p>	<p>両面印刷ユニットで紙づまりが発生しました。両面印刷ユニットのカバーを開けて用紙を取り除いてください。詳しくは、P.15の対処方法を参照してください。</p>

エラーコードが表示されるメッセージ（コード番号順）

メッセージ/交互表示されるメッセージ	原因・対処方法・参照先
86：パラメーター	RPCS プリンタードライバーで文法エラーが発生しました。プリンタードライバーが本機と整合していない可能性があります。プリンターの機種や、選択しているエミュレーションに合ったプリンタードライバーをお使いください。 パソコンとプリンターの間で何か障害が発生している可能性があります。正しく接続されているか確認してください。
87：メモリーオーバー	印刷する用紙サイズのためのメモリー領域がありません。SDRAMモジュールを増設するか、小さいサイズの用紙サイズを指定してください。 SDRAMモジュールの増設については、『ハードウェアガイド』『SDRAMモジュールを取り付ける』を参照してください。
92/93：メモリーオーバー	メモリー領域が不足しています。SDRAMモジュールを増設するか、送信データを減らしてください。 SDRAMモジュールの増設については、『ハードウェアガイド』『SDRAMモジュールを取り付ける』を参照してください。
A9：ページエラー	一時蓄積文章、保存文章でページオーバーが起きました。印刷するページ数を減らしてください。
AI：サイズエラー	給紙できないサイズの印刷が指定されたため、オートジョプリセットが実行されました。給紙できる用紙サイズで印刷を行ってください。
BF：両面エラー	メモリー不足のため、または両面印刷できない用紙サイズが指定されたため、両面印刷の指定が解除されました。SDRAMモジュールを増設するか、送信データを減らしてください。 SDRAMモジュールの増設については、『ハードウェアガイド』『SDRAMモジュールを取り付ける』を参照してください。 用紙については、『ハードウェアガイド』『用紙の種類ごとの注意』を参照してください。
BI：カミシュメイエラー	指定された紙種名称が本機に設定されていません。最新の紙種設定情報を本機から取得し直してください。

主なメッセージ一覧

メッセージ / 交互表示されるメッセージ	原因・対処方法・参照先
P1 : コマンドエラー	<p>RPCS のコマンドエラーが発生しました。電源を入れ直してください。それでもメッセージが消えないときは、次のいずれかを確認してください。</p> <ul style="list-style-type: none">• ホストとプリンターの間で正常に通信ができるか。• 機種に合ったプリンタードライバーを使用しているか。• プリンタードライバーのメモリーを正しく設定しているか。

お問い合わせ先

■消耗品に関するお問い合わせ

弊社製品の消耗品ご注文は、お買い上げ頂いた販売店にご連絡ください。
<http://www.ricoh.co.jp/office/supply/index.html>

■故障・保守サービスに関するお問い合わせ

故障・保守サービスのお問い合わせは最寄りのサービス実施店にご連絡ください。修理については、修理範囲（サービスの内容）、修理費用の目安、修理期間、手続きなどをご要望に応じて説明いたします。転居の際は、販売店またはサービス実施店にご連絡ください。転居先の最寄りの販売店、サービス実施店をご紹介します。
<http://www.ricoh.co.jp/support/repair/index.html>

■操作方法、製品の仕様に関するお問い合わせ

操作方法、製品の仕様に関するお問い合わせは、「お客様相談センター」にご連絡ください。
<http://www.ricoh.co.jp/SOUDAN/index.html>



0120-000-475

FreeDial FAX 0120-479-417

●受付時間：平日（月～金）9時～18時／土曜日9時～12時、13時～17時
（祝祭日、弊社休業日を除く）

※通話料は無料です。

※音声ガイダンスに従い製品別の番号をプッシュトーンでお知らせください。トーン信号が出せない電話機でお掛けの場合は、そのまましばらくお待ちいただきますとオペレータに接続します。

※対応状況の確認と対応品質の向上のため、録音をさせていただいております。

最新版のプリンタードライバーをインターネットのリコーホームページから入手できます。

●インターネット/リコーホームページ：

<http://www.ricoh.co.jp/download/index.html>

■商標

- ・Microsoft®、Windows®、WindowsNT®、MS-DOS®、Windows Server®、Windows Vista™は、米国Microsoft Corporationの米国及びその他の国における登録商標または商標です。
- ・その他の製品名、名称は各社の商標または登録商標です。

リコーは環境保全を経営の優先課題のひとつと考え、リサイクル推進にも注力しております。本製品には、新品と同一の当社品質基準に適合した、リサイクル部品を使用している場合があります。

機械の改良変更等により、本書のイラストや記載事項とおお客様の機械とが一部異なる場合がありますのでご了承ください。

おことわり

1. 本書の内容に関しては、将来予告なしに変更することがあります。
2. 本製品（ハードウェア、ソフトウェア）および使用説明書（本書・付属説明書）を運用した結果の影響については、いっさい責任を負いかねますのでご了承ください。
3. 本書の一部または全部を無断で複写、複製、改変、引用、転載することはできません。

IPSiO SP 6220/6210/6100

クイックガイド

- 1 目次
- 2 各部の名称
- 3 用紙がつまったときの取り除きかた
- 4 困ったときには
- 5 消耗品の交換方法とご購入方法
- 6 主なメッセージ一覧